

尺寸

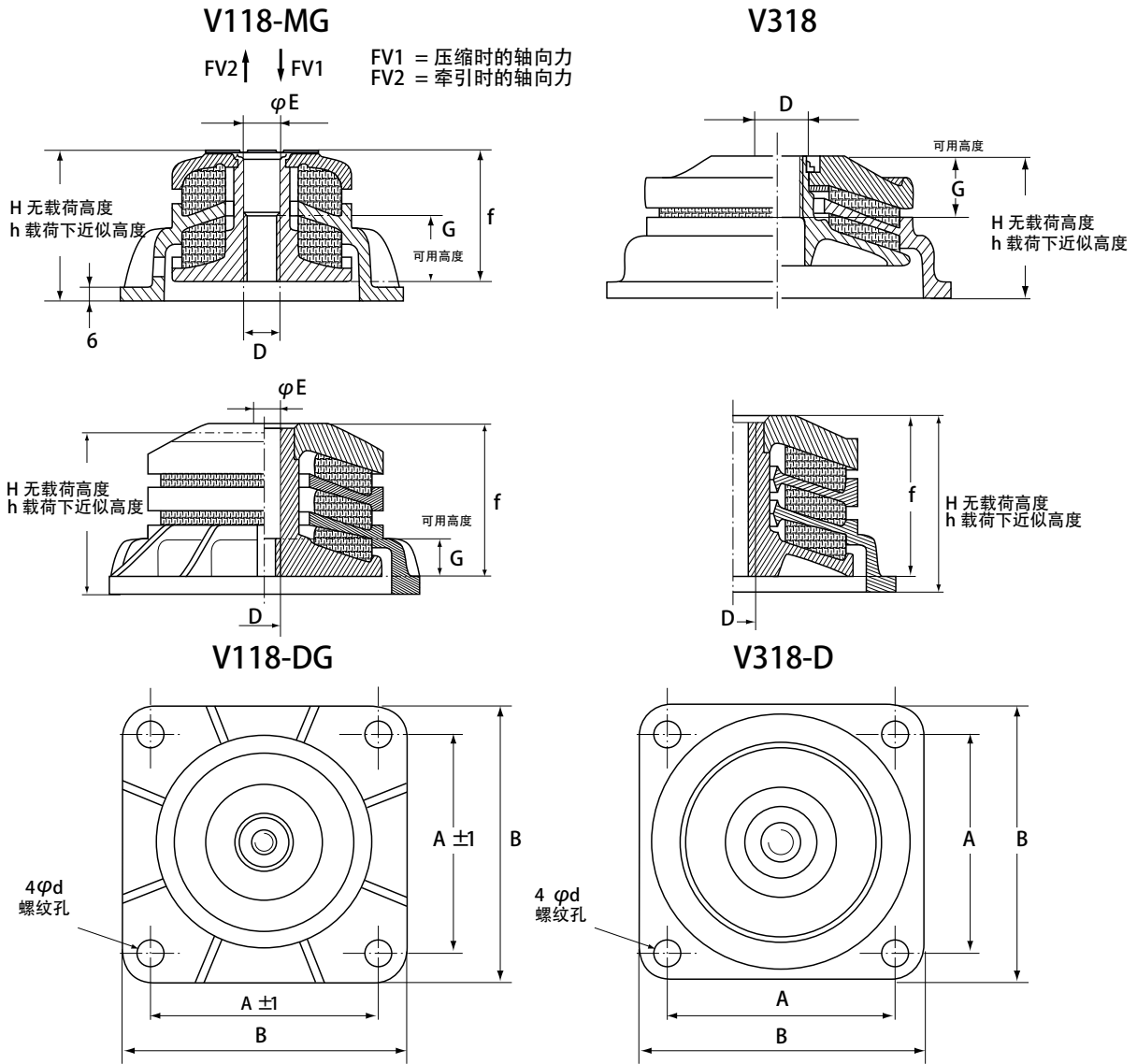

型号	A (mm)	B (mm)	D	φdE(mm)	G (mm)	H (mm)	φd (mm)	f (mm)	FV1下近似高度 (mm)	FV2下近似高度 (mm)
V118-MG	100	130	M16	16,5	30	73	12	63	68	77
V118-DG	100	130	M16	16,5	30	98	12,5	84	-	-
V318	170	220	M27	-	59	97	17	-	93	100
V318-D	170	220	M27	-	-	125	17	112	-	-

运行参数

- 此悬挂在固有频率时所允许的最大激振幅为：± 0.3 mm
- 共振态是的放大系数为：< 4

型号	载荷范围 (daN)	最大动力(daN)			固有频率 (Hz)	底座重量 (kg)
		轴向压缩	轴向牵引	径向		
V118-MG V118-DG	50 à 900	4 500	1 500	1 500	16 à 22 11 à 17	2 2,4
V318 V318-D	250 à 7 000	21 000	9 000	7 500	16 à 22 11 à 17	10 13